

Aus gutem Grund

Schwimmerventile von Berluto

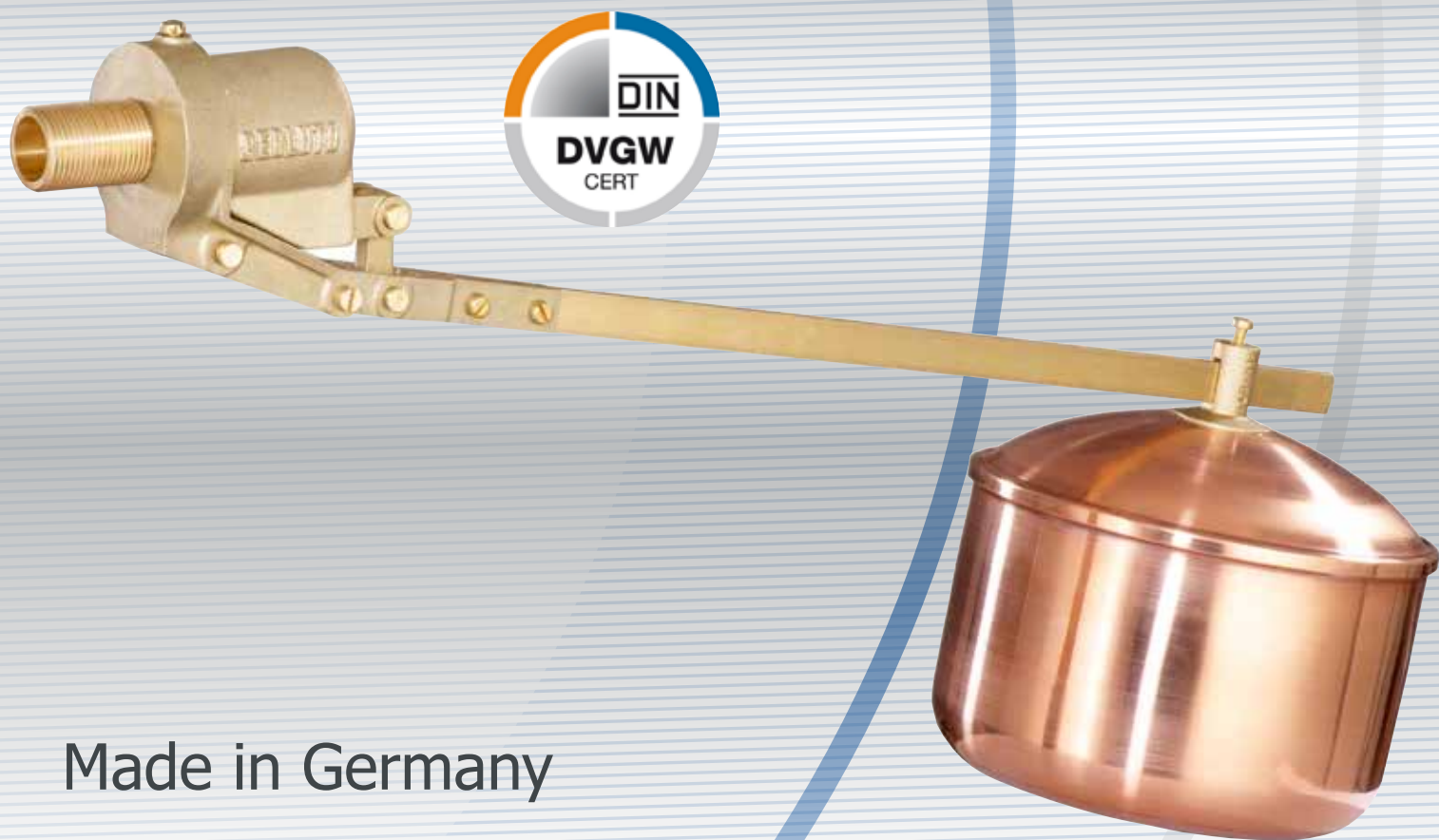

Made in Germany

Berluto® Armaturen-Gesellschaft mbH
Rheinisches Armaturenwerk



Schwimmerventile von Berluto

Warum Berluto?

Die Anforderungen, die an ein Schwimmerventil gestellt werden, sind höchst unterschiedlich und sehr individuell. Was für Sie und Ihre Anwendung von entscheidender Bedeutung ist, kann für einen anderen Anwender völlig unwichtig sein. Als Orientierungshilfe haben wir in diesem Prospekt die unterschiedlichen Baureihen mit ihren wesentlichen technischen Merkmalen aufgeführt. So können Sie sich schnell eine Übersicht verschaffen, ob eine bestimmte Ausführung für Ihre Zwecke geeignet ist. Dennoch kann es sein, dass diese Broschüre nicht alle Ihre Fragen beantwortet. In diesem Fall freuen wir uns über Ihre Kontaktaufnahme per Telefon, Mail oder Fax. Wir nehmen uns gerne Zeit, um Sie ganz persönlich zu beraten. Sie werden sehen: Es gibt viele Gründe, die für ein Schwimmerventil von Berluto sprechen.

Bietet Berluto nur Standardventile oder auch individuelle Sonderausführungen?

Wir fertigen eine breite Palette an Standardventilen, die für eine Vielzahl von Anwendungen geeignet sind. Doch gerade in den letzten 10 Jahren haben wir unseren Anteil an kundenspezifischen Sonderausführungen enorm ausgebaut. Unser moderner Maschinenpark erlaubt uns, flexibel und schnell auf Kundenwünsche einzugehen und nicht nur Standardventile in großer Stückzahl, sondern auch Kleinserien oder sogar Einzelventile zu fertigen. Wir konnten bereits zahlreiche Sonderlösungen gemeinsam mit unseren Kunden erarbeiten und umsetzen. Sollten Sie also in diesem Prospekt kein Schwimmerventil finden, das für Ihre Anwendung geeignet scheint, so setzen Sie sich bitte mit uns in Verbindung.

Schwimmerventile von Berluto

Besonders robuste und zuverlässig funktionierende Schwimmerventile legten den Grundstein für unser heutiges Armaturenprogramm: Der Düsseldorfer Installateur Jean Bergner erhielt 1917 das Deutsche Reichspatent für seine wegweisende Konstruktion eines neuartigen Schwimmerventils mit Hebelübersetzung und gründete 1920 die Firma Berluto. Zunächst im Wesentlichen für Toilettenspülung gedacht, haben unsere Schwimmerventile längst andere Anwendungen erschlossen. Auch heute, über 90 Jahre später, ist unsere Technik immer noch so modern und up-to-date, dass sie sogar von der Luftfahrtindustrie eingesetzt wird.

Ohne jede Hilfsenergie und empfindliche Sensorik regeln sie zuverlässig Zufluss und Niveau - nach der Devise: Einbauen und vergessen. Unabhängig davon, welches Medium Sie einsetzen wollen oder welche Durchflüsse erforderlich sind: Bei uns werden Sie ein passendes Schwimmerventil finden!

Im Laufe der Jahre hat Berluto zahlreiche Ventiltypen mit verschiedenen Steuerungen oder Niveau-Regulierungen für unterschiedliche Anwendungen entwickelt. Um Ihnen die Suche nach einem geeigneten Ventil zu erleichtern, erläutern wir auf den nächsten Seiten die Unterschiede der Bauarten. Auf Seite 5 finden Sie außerdem eine tabellarische Übersicht der einzelnen Ventiltypen.

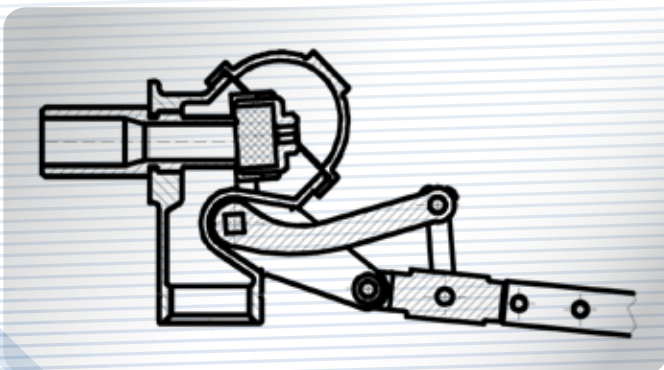

Berluto Hebel-Konstruktion

Die besondere Konstruktion der Hebelübersetzung von Berluto-Schwimmerventilen wird bereits seit über 90 Jahren eingesetzt und ist bis heute einzigartig. Durch diese Hebelübersetzung benötigt das Schwimmerventil weniger Auftriebskraft und liegt mit einem Faktor von circa 2,8 deutlich unter den Werten von Schwimmerventilen ohne Hebelübersetzung. Dadurch halten Berluto-Schwimmerventile hohe Drücke mit einer vergleichsweise kurzen Stange oder relativ kleinen Schwimmern aus. Das bietet heute, in häufig eng dimensionierten Anlagen, einen entscheidenden Vorteil. Zudem ist die robuste Hebelkonstruktion deutlich steifer gegen seitliches Pendeln des Schwimmers.

Die verschiedenen Berluto-Bauarten

Im Laufe der Zeit sind die Anforderungen an Schwimmerventile gewachsen und Kundenwünsche haben sich verändert. Berluto hat daher verschiedene Bauarten entwickelt, deren spezifische Merkmale wir hier kurz erläutern.

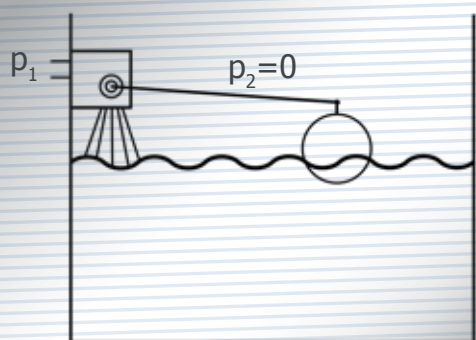

offene Bauart

Bei einem Schwimmerventil der offenen Bauart fließt das Medium ohne konkrete Führung direkt in den Behälter. Dadurch kann kein Rückstau entstehen und das Ventil hat, verglichen mit der geschlossenen Bauart, eine hohe Durchflussleistung. Diese Bauart entspricht den Richtlinien der Systemtrenner-Kategorie AA (DIN EN 1717) und ist dadurch optimal für den Einsatz von Trinkwasser geeignet. Der Typ RSV O hat eine DVGW-Zulassung. Zu beachten ist, dass die Medienoberfläche durch den freien Auslauf unruhiger ist, als bei einem Ventil der geschlossenen Bauart.

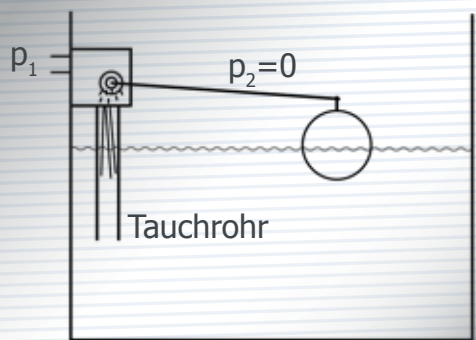

geschlossene Bauart

Bei Ventilen der geschlossenen Bauart kann wahlweise ein Tauchrohr angeschlossen werden. Der geführte Einfluss des Mediums in den Behälter sorgt für eine ruhige Medienoberfläche. Hierbei muss allerdings beachtet werden, dass geschlossene Ventiltypen nicht komplett druckdicht sind und nur für den Einbau in drucklose Behälter geeignet sind.

Falls kein Tauchrohr eingesetzt wird, erfüllen auch diese Ventile die Richtlinien der Systemtrenner-Kategorie AA (DIN EN 1717). Für den Behälteranbau oder den Einbau in Rohrleitungen empfehlen wir unsere druckdichte Bauart.

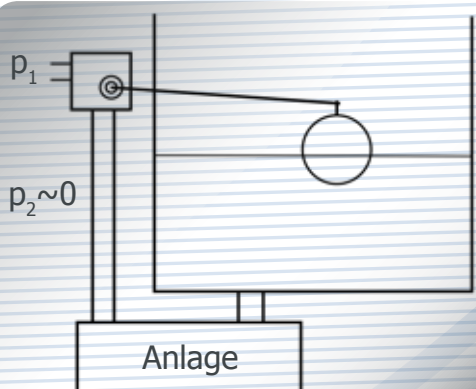

druckdichte Bauart

Diese Bauart ist speziell für den Behälteranbau oder den Einbau in Rohrleitungen entwickelt. Die Ventile sind komplett druckdicht bis 10 bzw. 12 bar. Auch bei einem Gegendruck auf der Ausgangsseite des Ventils ist die Funktion gewährleistet. Diese Ventile können sowohl zur Verwendung mit Luft oder Gas als auch für den Behältereinbau benutzt werden. Falls kein Tauchrohr eingesetzt wird und das Ventil im Behälter eingebaut wird, werden auch hier die Kriterien nach DIN EN 1717 Kategorie AA eingehalten.

Steuerung & Niveau-Einstellung

Die verschiedenen Steuerungsarten

Berluto-Schwimmerventile verwenden zwei unterschiedliche Steuerungsarten: Eine Steuerungs-klappe oder eine Kolbensteuerung. Wie auch die Hebelübersetzung ist die Steuerungs-klappe eine typische Berluto-Konstruktion.

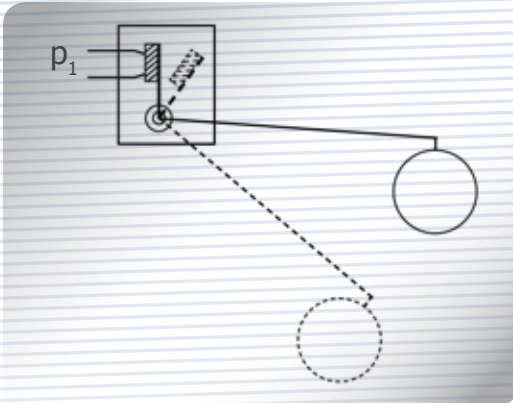

Steuerungs-klappe

Bei steigendem Flüssigkeitspegel dreht sich die Steuerungs-klappe in Richtung Ventilsitz, bei sinkendem Flüssigkeitspegel kippt sie zurück, wodurch Medium nachfließen kann. Diese Steuerung ist immer dann zu empfehlen, wenn Medien mit Schmutzpartikeln im Einsatz sind. Die Klappe ist besonders schmutzresistent und die Dichtung wird immer sofort freigespült. Bei dieser Steuerungsart kann sich keinerlei Schmutz festsetzen, der zu einer Fehlfunktion des Ventils führen könnte. Alle unsere Ventiltypen der Reihen SV, RSV und ESV sind mit dieser Steuerungs-klappe ausgestattet.

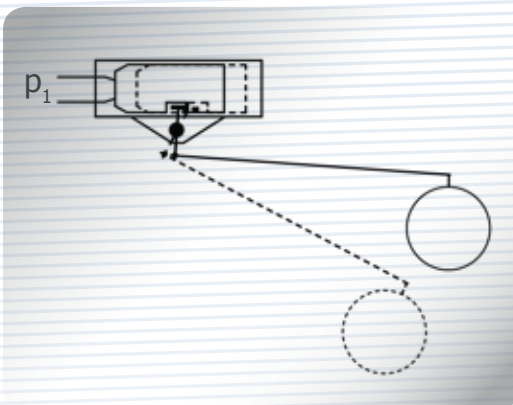

Kolben-Steuerung

Die Kolbensteuerung ist eine günstige Alternative zur Steuerungs-klappe. Bei dieser Steuerung bewegt sich ein Kolben axial bei steigendem Flüssigkeitspegel in Richtung Ventilsitz, bei sinkendem Flüssigkeitspegel verschiebt sich der Kolben vom Ventilsitz weg. Diese Steuerung ist besonders wartungsarm. Durch Lösen eines einzelnen Bolzens kann der kompletten Kolben entnommen und geprüft werden.

Die Niveau-Einstellung bei Berluto Schwimmerventile

Die Einstellung des Flüssigkeitspegels ist heute bei vielen Anwendungen besonders wichtig geworden. Immer öfter muss ein bestimmtes Niveau der Flüssigkeit exakt einstellbar sein. Unsere Schwimmerventile bieten zwei Arten der Einstellung. Bei allen Ventilen ist eine Verschiebung des Schwimmers auf der Stange möglich (siehe Abbildung links). Da die Stange leicht gewinkelt ist, verschiebt sich dadurch der Flüssigkeitspegel. Zusätzlich verfügen die Ventile der Baureihe KSV und ESV über eine weitere Einstellungsmöglichkeit durch eine Winkelverstellung der Stange (Abbildung rechts). Diese Winkelverstellung ist besonders für eine sehr exakte Niveaueinstellung geeignet.

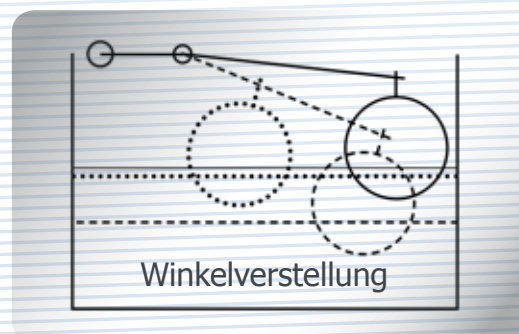
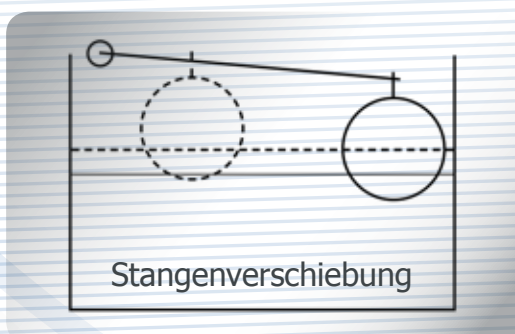

Typenübersicht

Typ	max. Betriebsdruck	kvs-Wert	Nennweite	Material	Anschluss	Dichtung	Hebelübersetzung	Bauart	Steuerung	Winkelverstellung
SV 94	6 bar	0,2-0,3 m³/h	DN10-DN15	Messing	Gewinde	NBR	--	geschlossen	Klappe	--
SV 26	12 bar	0,3-0,4 m³/h	DN10-DN15	Messing	Gewinde	NBR	--	geschlossen	Klappe	--
SV 45	10 bar	0,2-0,4 m³/h	DN10-DN20	Edelstahl	Gewinde	FPM	--	druckdicht	Klappe	--
KSV 10	12 bar	2,0-5,5 m³/h	DN15-DN25	Rotguss	Gewinde	FPM	--	geschlossen	Kolben	ja
KSV 80	12 bar	2,6-6,7 m³/h	DN10-DN25	Edelstahl	Gewinde	FPM	--	geschlossen	Kolben	ja
RSV G	12 bar	1,9-48 m³/h	DN10-DN80	Messing	Gewinde	NBR	ja	geschlossen	Klappe	--
RSV O	12 bar	1,2-72 m³/h	DN10-DN80	Messing	Gewinde	NBR	ja	offen	Klappe	--
RSV VA	8 bar	2,1-48 m³/h	DN15-DN65	Edelstahl	Gewinde	FPM	ja	offen	Klappe	--
ESV G/G	12 bar	3,7-60 m³/h	DN15-DN80	Edelstahl	Gewinde	FPM	ja	druckdicht	Klappe	ja
ESV F/G	12 bar	14-60 m³/h	DN40-DN80	Edelstahl	Flansch	FPM	ja	druckdicht	Klappe	ja
ESV F/F	12 bar	14-60 m³/h	DN40-DN80	Edelstahl	Flansch	FPM	ja	druckdicht	Klappe	ja



Schwimmerventile für kleine Vorratsbehälter

Baureihe SV

Typenübersicht Schwimmerventil-Baureihe SV mit Außengewinde nach ISO 7

SV-Typ	max. Betriebsdruck	Material	Dichtung	max. Temperatur	Bauart
SV 94	6 bar	Messing	NBR	80°C	geschlossen
SV 26	12 bar	Messing	NBR	80°C	geschlossen
SV 45	10 bar	Edelstahl	FPM	180°C	druckdicht



Merkmale

Die Baureihe SV bietet sehr kompakte Schwimmerventile für kleine Wasservorratsbehälter bzw. deren Niveauregelung, wie z.B. Spülkästen, Geflügeltränken, Luftbefeuchtungsanlagen, Teichanlagen, Dampferzeugungsanlagen usw.

Sie sind optimal geeignet für Anwendungen mit beengten Einbauverhältnissen oder wenn nur geringe Durchflussmengen erforderlich sind.

Über die Verschiebung des Schwimmers auf der Schwimmerstange kann ein gewünschter Flüssigkeitsstand exakt eingestellt werden.

Für diese Baureihe gibt es wahlweise Hostalen-, Kupfer- oder Edelstahl-Schwimmer.

Die Schwimmerventile SV 94 und SV 26 sind für Wasser und neutrale Flüssigkeiten einsetzbar, das SV 45 ist aus Edelstahl und daher auch für aggressive Flüssigkeiten und VE-Wasser geeignet.

Typ SV 26 ist auch mit einem Doppelbügel lieferbar, der eine senkrechte Verstellung des Schwimmers erlaubt und seitliches Pendeln unterdrückt.

Die Dichtung lässt sich im Einbauzustand prüfen und austauschen.

Passende Schwimmer finden Sie auf Seite 14

Nennweite	Anschluss	Art.Nr. SV 94 Kunststoff Kappe	Art.Nr. SV 94 Messing Kappe	Art.Nr. SV 26	Art.Nr. SV 26 DB Doppelbügel	Art.Nr. SV 45
DN 10	G 3/8"	0007 01	0007 11	0006 01	0006 81	0004 51
DN 15	G 1/2"	0007 02	0007 12	0006 02	0006 92	0004 52
DN 20	3/4"	-	-	-	-	0004 53

1 | max. Zuleitungsdrücke bis 6, 10 bzw. 12 bar

2 | druckdichte Ausführung bei SV 45
daher einsetzbar als Rohrleitungsventil

3 | verschiedene Schwimmer
wahlweise in Hostalen, Kupfer oder Edelstahl

4 | Schwimmerstange einkürzbar
bei beengten Einbauverhältnissen

5 | kompakte Bauweise
für kleine Vorratsbehälter

6 | schmutzunempfindliche Steuerklappe
geeignet für Medien, die Schmutzpartikel
enthalten

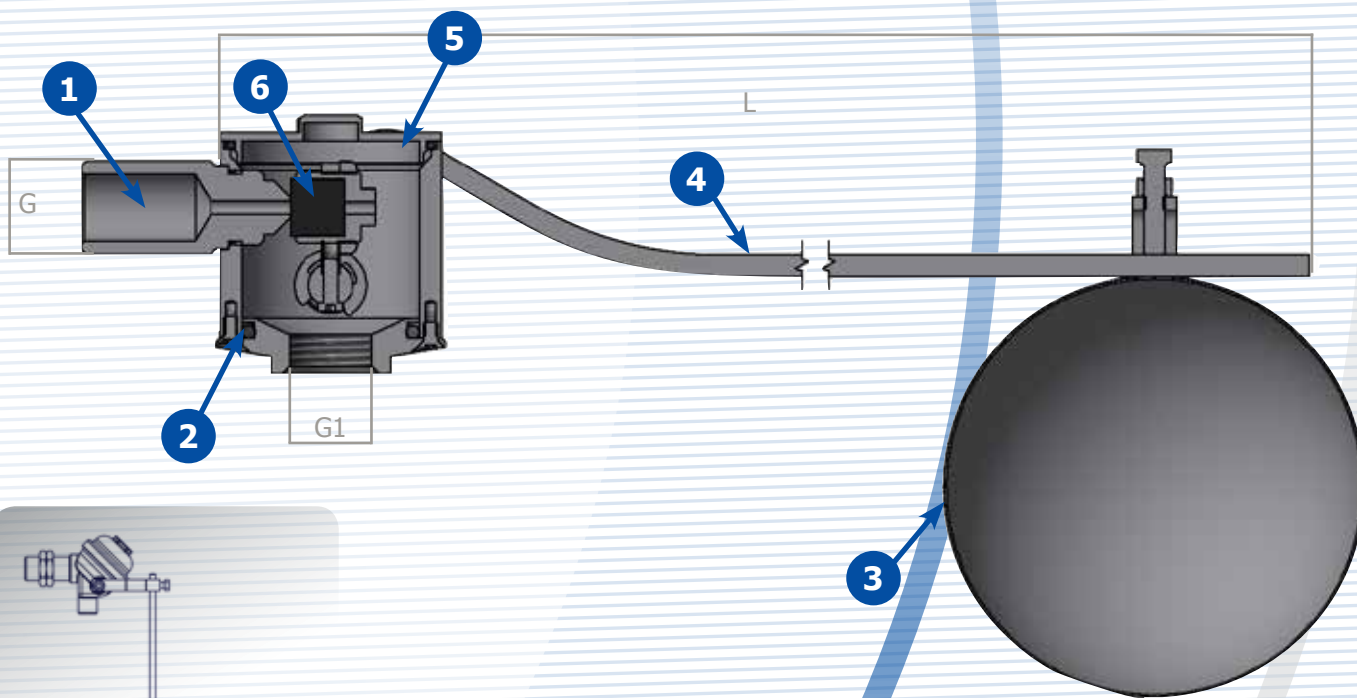

SV 26 DB

Der Doppelbügel erlaubt eine senkrechte Verstellung des Schwimmers und unterdrückt seitliches Pendeln.

Nennweite	Anschluss G + G1	SV 94			SV 26			SV 45		
		kvs-Wert in m³/h	L in mm	Gewicht in kg	kvs-Wert in m³/h	L in mm	Gewicht in kg	kvs-Wert in m³/h	L in mm	Gewicht in kg
DN 10	3/8"	0,2	330	0,25	0,3	385	0,45	0,2	398	0,5
DN 15	1/2"	0,3	330	0,3	0,4	385	0,5	0,3	398	0,5
DN 20	3/4"	-	-	-	-	-	-	0,4	398	0,5

Schwimmerventile kompakte Ausführung

Baureihe KSV

Typenübersicht Schwimmerventil-Baureihe KSV mit Außengewinde nach ISO 7

KSV-Typ	max. Betriebsdruck	Material	Dichtung	max. Temperatur
KSV 10	12 bar	Rotguss	FPM	80°C
KSV 80	12 bar	Edelstahl	FPM	190°C



Merkmale

Die KSV-Serie ist der „Allrounder“ im mittleren Bereich, falls SV-Ventile zu klein und RSV/ESV-Ventile zu aufwendig sind. KSV-Ventile arbeiten mit einer robusten Kolbensteuerung.

Das Gehäuse des KSV 10 besteht aus hochwertigem Rotguss, KSV 80 ist komplett aus Edelstahl hergestellt. Düsen und Dichtungen sind bei allen Modellen problemlos auswechselbar. Durch Lösen eines einzelnen Bolzens können Sie den kompletten Kolben entnehmen und prüfen.

Darüber hinaus sind KSV-Ventile besonders kostengünstig und in den Abmessungen kompatibel mit einer Vielzahl anderer Industrie-Schwimmerventile.

Da der Winkel der Stange variabel und der Schwimmer auf der Stange verschiebbar ist, lässt sich der gewünschte Flüssigkeitsstand sehr exakt einstellen.

Dazu liefern wir passende Schwimmer, wahlweise aus Kupfer, HDPE oder Edelstahl (V4A).

Nennweite	Anschluss	Art.Nr. KSV 10	Art.Nr. KSV 80
DN 10	G 3/8"	-	0075 01
DN 15	G 1/2"	0107 02	0075 02
DN 20	G 3/4"	0107 03	0075 03
DN 25	G 1"	0107 04	0075 04

Passende Schwimmer finden Sie auf Seite 14

1 | max. Zuleitungsdrücke bis 12 bar

2 | Tauchrohr-Anschluss
für eine ruhige Wasseroberfläche

3 | variable Winkelverstellung
dadurch ist ein exakter Flüssigkeitsstand
einstellbar

4 | kompakte Bauweise
dadurch kostengünstig

5 | kompatible Maße
dadurch kann eine Vielzahl gängiger
Industrie-Schwimmerventile durch
KSV-Ventile ersetzt werden

6 | austauschbare Dichtungen und Ventilsitz
ohne Ausbau des Ventils

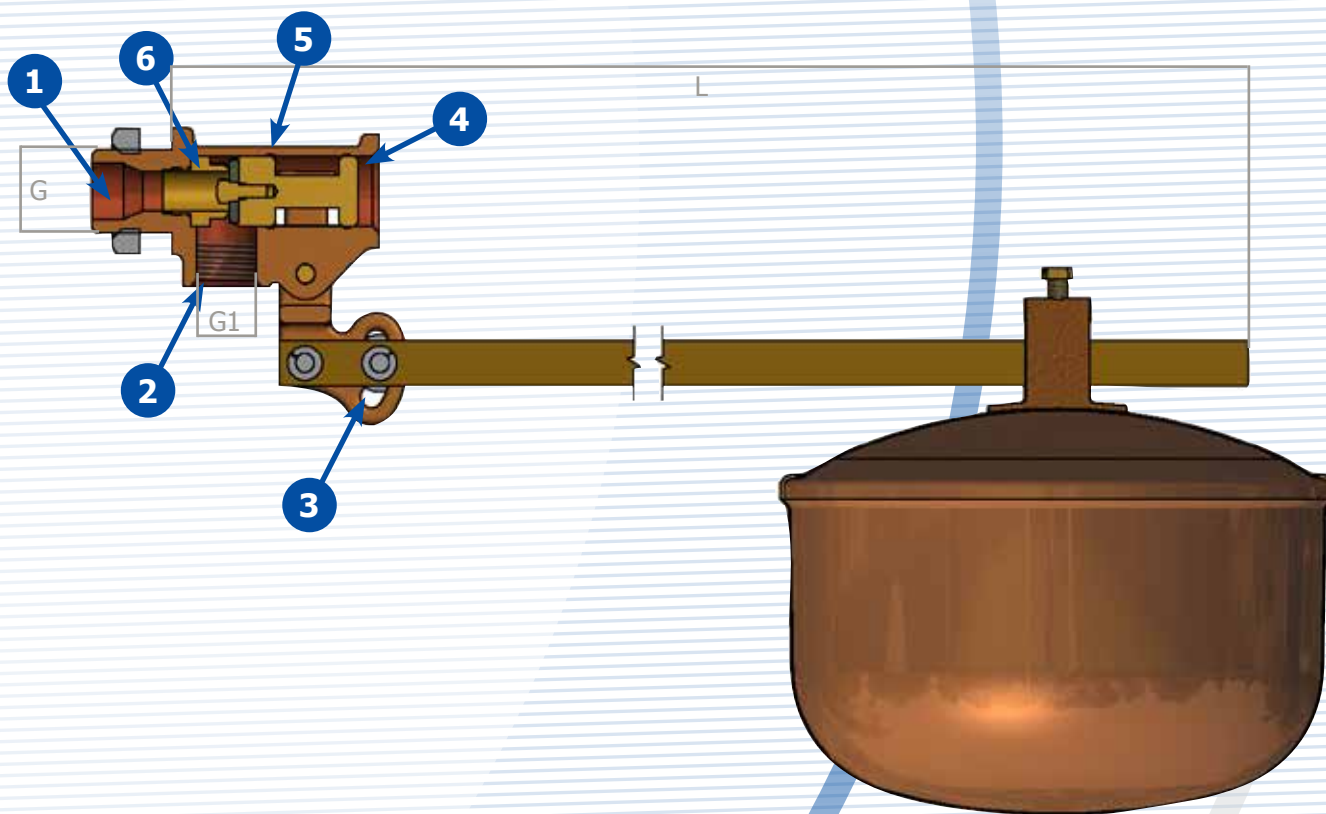

Nennweite	Anschluss		KSV 10			KSV 80		
	G	G1	kvs-Wert in m³/h	L in mm	Gewicht in kg	kvs-Wert in m³/h	L in mm	Gewicht in kg
DN 10	3/8"	3/8"	-	-	-	2,6	607	0,76
DN 15	1/2"	3/8"	2,3	604	0,83	2,7	607	0,80
DN 20	3/4"	1/2"	3,5	604	0,84	4,3	609	0,82
DN 25	1"	3/4"	6,0	723	1,25	6,7	728	1,29

Schwimmerventile für große Vorratsbehälter

Baureihe RSV

Typenübersicht Schwimmerventil-Baureihe RSV mit Außengewinde nach ISO 7

RSV-Typ	max. Betriebsdruck	Material	Dichtung	max. Temperatur	Bauart	Zulassung
RSV O	12 bar	Messing	NBR	80°C	offen	DVGW
RSV G	12 bar	Messing	NBR	80°C	geschlossen	KIWA
RSV VA	8 bar	Edelstahl	FPM	190°C	offen	-

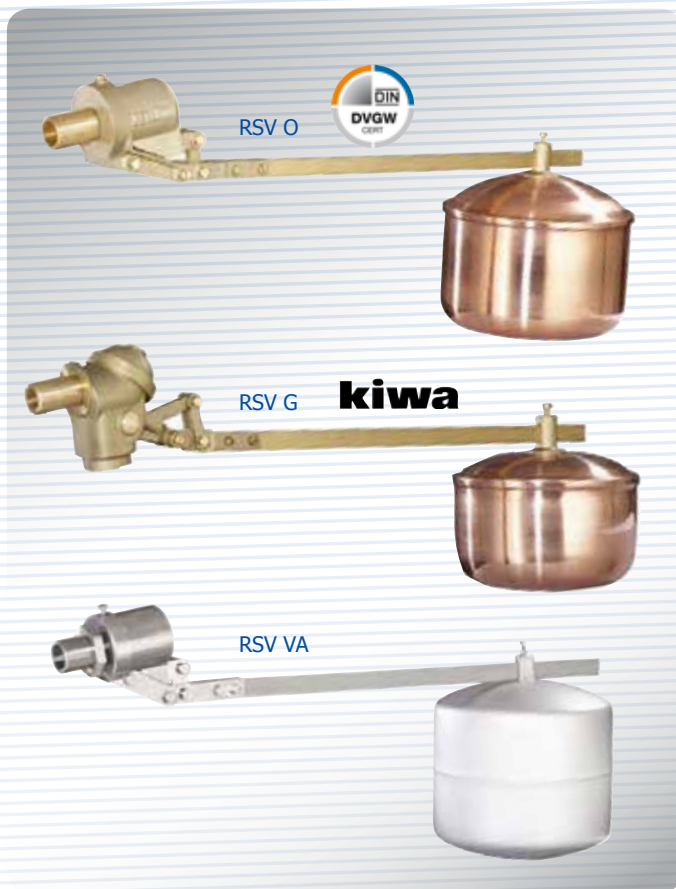

Merkmale

Schwimmerventile der RSV-Serie sind immer dann gefragt, wenn besonders robuste Ventile für hohe Zuleitungsdrücke und/oder große Durchflüsse erforderlich sind.

Die Baureihen RSV O und RSV G sind besonders für das Medium Trinkwasser geeignet. Sie erfüllen die strengen Richtlinien der Europäischen Trinkwasserverordnung sowie der DIN 1717 und sind zusätzlich DVGW- und KIWA-zertifiziert. Dadurch sind diese beiden Baureihen optimal geeignet für Anwendungen, bei denen ein Anschluss an das Trinkwassernetz (z.B. Druckerhöhungs-, Brandschutzanlagen usw.), erforderlich ist.

Durch die besondere Hebelübersetzung können RSV-Ventile mit relativ kurzen Schwimmerstangen auskommen. Die Dichtung lässt sich im Einbauzustand prüfen und austauschen. Die Ventile werden entweder komplett aus Messing oder aus Edelstahl (RSV VA) gefertigt. Für alle RSV liefern wir passende Schwimmer, wahlweise aus Kupfer oder Edelstahl (V4A).

Nennweite	Anschluss	Art.Nr. RSV O	Art.Nr. RSV G	Art.Nr. RSV VA
DN 10	G 3/8"	0004 01	0005 01	-
DN 15	G 1/2"	0004 02	0005 02	0003 02
DN 20	G 3/4"	0004 03	0005 03	0003 03
DN 25	G 1"	0004 04	0005 04	0003 04
DN 32	G 1 1/4"	0004 05	0005 05	0003 05
DN 40	G 1 1/2"	0004 06	0005 06	0003 06
DN 50	G 2"	0004 07	0005 07	0003 07
DN 65	G 2 1/2"	0004 08	0005 08	0003 08
DN 80	G 3"	0004 09	0005 09	-

Passende Schwimmer finden Sie auf Seite 14

1 max. Zuleitungsdrücke bis 8 bzw. 12 bar

2 robuste Bauweise
mit doppelter Achsenführung gegen seitliches
Pendeln

3 mit aufwendiger Hebelkonstruktion
dadurch kompakte Einbaumaße und eine,
auch bei hohem Druck/Durchflussleistung sta-
bile Konstruktion, die gegen Pendeln unemp-
findlich ist

4 schmutzunempfindliche Steuerklappe
geeignet für Medien, die Schmutzpartikel
enthalten

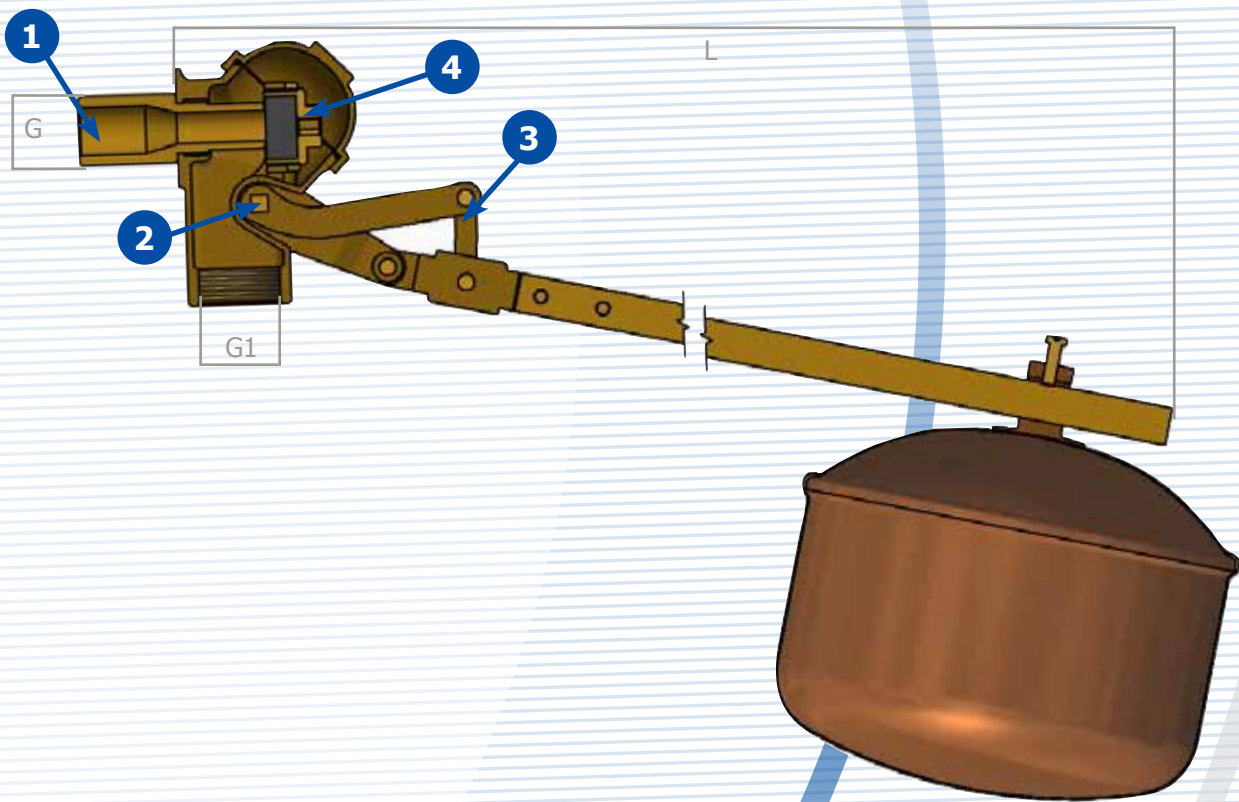

DN	Anschluss		RSV O			RSV G			RSV VA		
	G	G1*	kvs-Wert in m³/h	L in mm	Gewicht in kg	kvs-Wert in m³/h	L in mm	Gewicht in kg	kvs-Wert in m³/h	L in mm	Gewicht in kg
DN 10	3/8"	3/4"	1,2	400	0,8	1,9	408	0,95	-	-	-
DN 15	1/2"	3/4"	2,1	520	1,25	2,5	510	1,05	2,1	520	1,2
DN 20	3/4"	1"	3,2	550	1,7	5,1	560	1,55	3,2	570	1,35
DN 25	1"	1 1/4"	9,5	620	2,4	7,5	630	2,5	6,5	540	1,45
DN 32	1 1/4"	1 1/2"	15	715	3,8	13	730	3,3	13	720	2,5
DN 40	1 1/2"	1 3/4"	23	770	4,75	18	800	4,35	20	770	2,7
DN 50	2"	2"	36	880	6,55	25	960	7,75	30	880	4,55
DN 65	2 1/2"	2"	72	1050	10,65	48	985	8,3	48	950	4,9
DN 80	3"	2"	72	1050	11,45	48	985	9,5	-	-	-

* nur bei RSV G

Rohrleitungs-Schwimmerventile

Baureihe ESV

Typenübersicht Schwimmerventil-Baureihe ESV mit Außengewinde nach ISO 7 oder Flanschen nach DIN EN 1092

ESV-Typ	max. Betriebsdruck	Material	Dichtung	max. Temperatur	Anschluss Eingang/Ausgang
ESV 80 G/G	12 bar	Edelstahl	FPM	190°C	Gewinde/Gewinde
ESV 80 F/G	12 bar	Edelstahl	FPM	190°C	Flansch/Gewinde
ESV 80 F/F	12 bar	Edelstahl	FPM	190°C	Flansch/Flansch

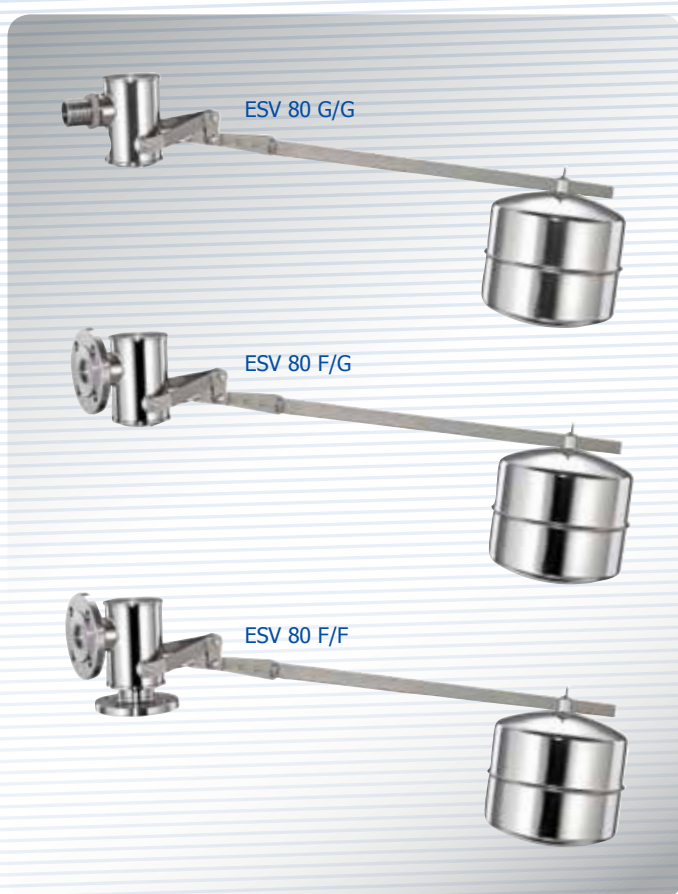

Merkmale

Die Hochleistungs-Schwimmerventile der ESV-Serie stellen eine nochmalige Weiterentwicklung der bewährten RSV-Serie dar. ESV-Ventile bieten eine optimale Medienresistenz durch die ausschließliche Verwendung von Edelstahl (V4A); durch die druckfeste Abdichtung der Ventilgehäuse sind sie nicht nur für den Behältereinbau, sondern auch als Rohrleitungsventile geeignet.

Die Ventile sind extrem robust, langlebig und durch ihre Steuerklappe auch äußerst unempfindlich gegen Verschmutzungen. Die besondere Hebelübersetzung erlaubt die Verwendung von vergleichsweise kurzen Schwimmerstangen. Die Ventildichtung lässt sich im Einbauzustand prüfen und austauschen.

Die Ventile werden mit unterschiedlichen Anschlusskonfigurationen geliefert:

ESV 80 G/G: Eingang und Ausgang Gewindeanschluss
 ESV 80 F/G: Eingang Flansch, Ausgang Gewinde
 ESV 80 F/F: Eingang und Ausgang Flanschanschluss
 Selbstverständlich sind diese Typen auch mit ANSI-Flanschen oder NPT-Gewinde lieferbar

Nennweite	Anschluss	Art.Nr. ESV 80 G/G	Art.Nr. ESV 80 F/G	Art.Nr. ESV 80 F/F
DN 15	G 1/2"	0070 02	-	-
DN 20	G 3/4"	0070 03	-	-
DN 25	G 1"	0070 04	-	-
DN 32	G 1 1/4"	0070 05	-	-
DN 40	G 1 1/2"	0070 06 / 0070 16*	0071 06 / 0071 16*	0072 06 / 0072 16*
DN 50	G 2"	0070 07	0071 07	0072 07
DN 65	G 2 1/2"	0070 08	0071 08	0072 08
DN 80	G 3"	0070 09	0071 09	0072 09

* kompakte Ausführung

Passende Schwimmer finden Sie auf Seite 14

1 | max. Zuleitungsdrücke bis 12 bar

2 | Tauchrohr-Anschluss
für eine ruhige Medienoberfläche

3 | mit aufwendiger Hebelkonstruktion
dadurch kompakte Einbaumaße und eine,
auch bei hohem Druck/Durchflussleistung sta-
bile Konstruktion, die gegen Pendeln unemp-
findlich ist

4 | druckdichte Bauweise
daher als Rohrleitungsventil einsetzbar

5 | schmutzunempfindliche Steuerklappe
geeignet für Medien, die Schmutzpartikel
enthalten

6 | variable Winkelverstellung
dadurch ist ein exakter Flüssigkeitsstand
einstellbar

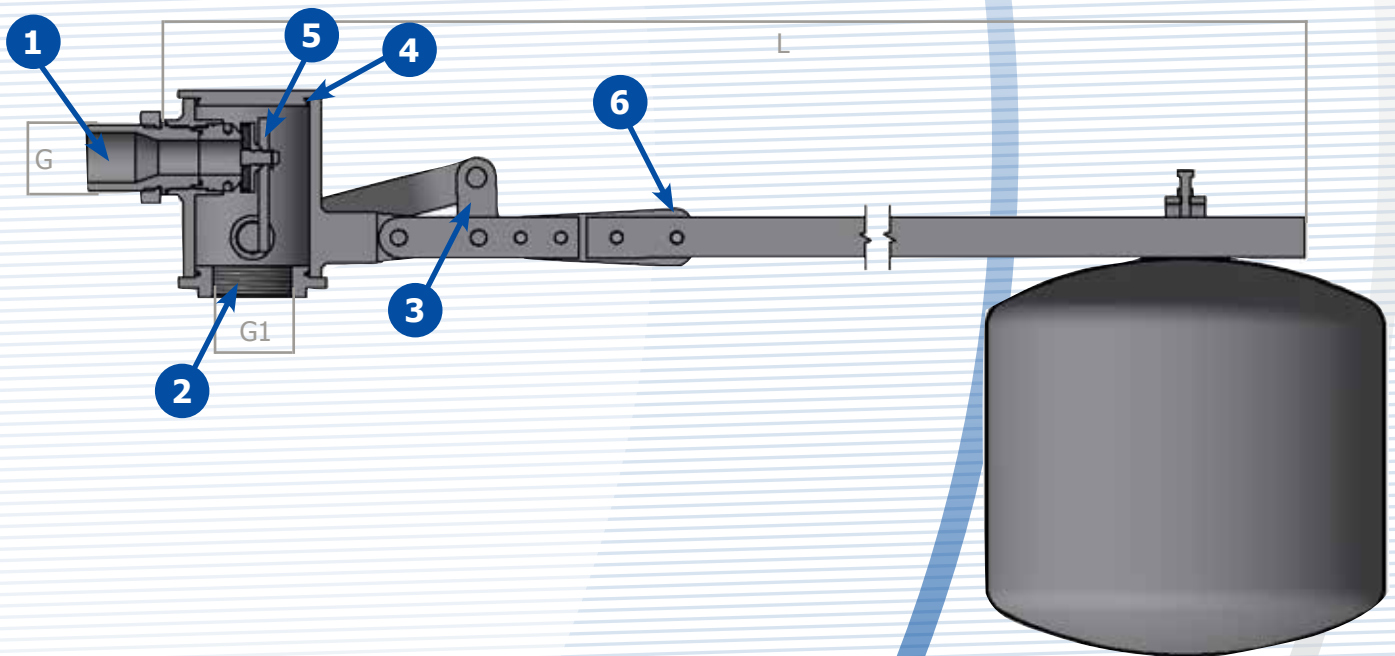

DN	Anschluss		ESV 80 G/G			ESV 80 F/G			ESV 80 F/F		
	G	G1	kvs-Wert in m³/h	L in mm	Gewicht in kg	kvs-Wert in m³/h	L in mm	Gewicht in kg	kvs-Wert in m³/h	L in mm	Gewicht in kg
DN 15	1/2"	3/4"	3,7	657	1,8	-	-	-	-	-	-
DN 20	3/4"	1"	5,7	657	1,8	-	-	-	-	-	-
DN 25	1"	1 1/4"	9,5	811	3,1	-	-	-	-	-	-
DN 32	1 1/4"	1 1/2"	13,6	811	3,2	-	-	-	-	-	-
DN 40*	1 1/2"	1 1/2"	14	829	3,4	14	818	5,4	14	818	7,9
DN 40	1 1/2"	2"	20	1048	6,9	20	1028	8,7	20	1028	11,3
DN 50	2"	2 1/2"	32	1048	6,9	32	1028	9,2	32	1028	12,6
DN 65	2 1/2"	3"	52	1193	11,5	52	1180	13,6	52	1180	17,5
DN 80	3"	3"	60	1193	11,5	60	1180	14,5	60	1180	18,6

* kompakte Ausführung

Übersicht Schwimmer

Schwimmer für Baureihe SV94, SV26, SV45



Material	Ventilgröße	Art.Nr.	Durchmesser
PE	DN10 / DN15	0008 31	90 mm
CU	DN10 / DN15	0008 00	96 x 84 mm
V4A	DN10 / DN15	0008 41	95 mm

HDPE - Kunststoff Schwimmer für Baureihe KSV



für Ventilgröße bis 6 bar	für Ventilgröße bis 8 bar	für Ventilgröße bis 12 bar	Art.Nr.	Durchmesser
DN 15 / DN 20	--	--	0008 33	150 mm
DN 25	DN 15 / DN 20	--	0008 34	180 mm
--	DN 25	DN 15 / DN 20	0008 35	220 mm
--	--	DN 25	0008 36	300 mm

CU - Kupfer Schwimmer für Baureihe KSV, RSV



für Ventilgröße bis 6 bar	für Ventilgröße bis 8 bar	für Ventilgröße bis 12 bar	Art.Nr.	Ø x Höhe in mm
DN 10	--	--	0008 01	121 x 100
DN 15	DN 10	--	0008 02	152 x 116
DN 20	DN 15	DN 10	0008 03	173 x 130
DN 25	DN 20	DN 15	0008 04	205 x 175
DN 32	DN 25	DN 20	0008 05	231 x 200
DN 40	DN 32	DN 25	0008 06	257 x 220
DN 50	DN 40	DN 32	0008 07	308 x 255
DN 65 / DN 80	DN 50	DN 40	0008 08	345 x 285
--	DN 65 / DN 80	DN 50	0008 10	400 x 260

V4A - Edelstahl Schwimmer für Baureihe KSV, RSV, ESV



für Ventilgröße bis 6 bar	für Ventilgröße bis 8 bar	für Ventilgröße bis 12 bar	Art.Nr.	Ø x Höhe in mm
DN 15	--	--	0008 42	150 x 149
DN 20	DN 15	--	0008 43	180 x 150
DN 25	DN 20	DN 15	0008 44	200 x 200
DN 32	DN 25	DN 20	0008 45	230 x 180
DN 40	DN 32	DN 25	0008 46	245 x 245
DN 50	DN 40	DN 32	0008 47	285 x 285
DN 65 / DN 80	DN 50	DN 40	0008 48	350 x 260
--	DN 65 / DN 80	DN 50	0008 49	400 x 260

Unser Unternehmen



Firmengeschichte

Der Düsseldorfer Installateur Jean Bergner erhielt am 31. Juli 1917 das Deutsche Reichspatent für die besonders robuste und zuverlässige Konstruktion eines Schwimmerventils.

1920 gründete Bergner zusammen mit dem Kaufmann Ludwig und dem Installateur Toeller die „Berluto Schwimmerhahngesellschaft Ludwig & Co.“. Im Jahr 1924 entstand daraus unter dem Vorsitz von August Bender die „Berluto Armaturen-Aktiengesellschaft“, bald schon erhielt die Firma den Beinamen „Rheinisches Armaturenwerk“. 1953 wurde die Aktiengesellschaft in die heutige „Berluto Armaturen-Gesellschaft mbH“ umgewandelt; sie wird - bereits in dritter Generation - von Nachkommen der Gründer geführt.



Heute

Die Berluto Armaturen-GmbH verfügt über eine moderne Entwicklungs- und Fertigungsstätte in Tönisvorst am Niederrhein. Rechnergestützte Entwicklungsmethoden mit direkter CAD/CAM-Anbindung an CNC-Bearbeitungszentren erlauben eine flexible Fertigung mit gleichbleibend hoher Präzision und geringen Durchlaufzeiten.

Hierdurch lassen sich größere Armaturenserien ebenso wie speziell auf Kundenbedürfnisse zugeschnittene Spezial-Armaturen mit der bekannt hohen Berluto-Qualität herstellen.



Wir freuen uns auf Sie als Kunden

In dieser Broschüre finden Sie nur einen Auszug aus unserem umfangreichen Produktionsprogramm. Aus Platzgründen ist es nicht möglich, alle Varianten und Sonderausführungen in dieser Broschüre abzubilden. Sollten Sie also hier nicht das richtige Ventil für Ihre Anwendung gefunden haben, rufen Sie uns einfach an oder nehmen Sie per Mail oder per Fax Kontakt zu uns auf. Wir werden alles tun, um Ihnen die optimale Lösung für Ihre Zwecke anzubieten. Auf Ihre Anfragen freuen wir uns.

Unser Programm



| Druckminderer aus Edelstahl



| Druckminderer aus Rotguss



| Schwimmerventile aus Edelstahl



| Schwimmerventile aus Rotguss und Messing



| Sicherheitsventile aus Rotguss und Messing



Robinex AG

Alte Distelbergstrasse 1
5035 Unterentfelden

Tel: 062 787 70 00
Fax: 062 787 70 01
eMail: info@robinex.ch
www.robinex.ch



Berluto® Armaturen-Gesellschaft mbH